

Data sheet - SL-M3-2

PEM® Einpresssicherungsmuttern

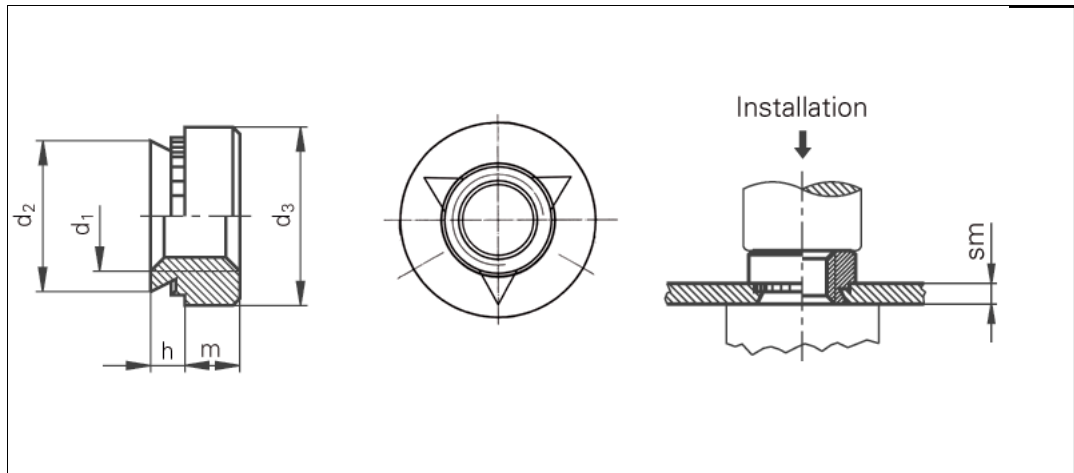

3D-Data available	
Application	Self-locking effect due to a triple notch in the head (TRI-DENT).
Order description	SL-M3-2
Thread d1	M3
Hole-Ø in the sheet +0.08 0	4.25 mm
Max. d2	4.22 mm
d3 ±0.25	6.35 mm
m ±0.25	1.50 mm
Max. h	1.38 mm
Min. sm	1.4 mm
Min. edge distance up to the hole centre	4.8 mm
Material	Case-hardened zinc-plated carbon steel.
Use	For sheet hardnesses up to HRB 80.
Tools	
Insertion machines	

uniform resource locator: