

Technisches Datenblatt - CSS-M3-4 Concealed-head self-clinching standoffs

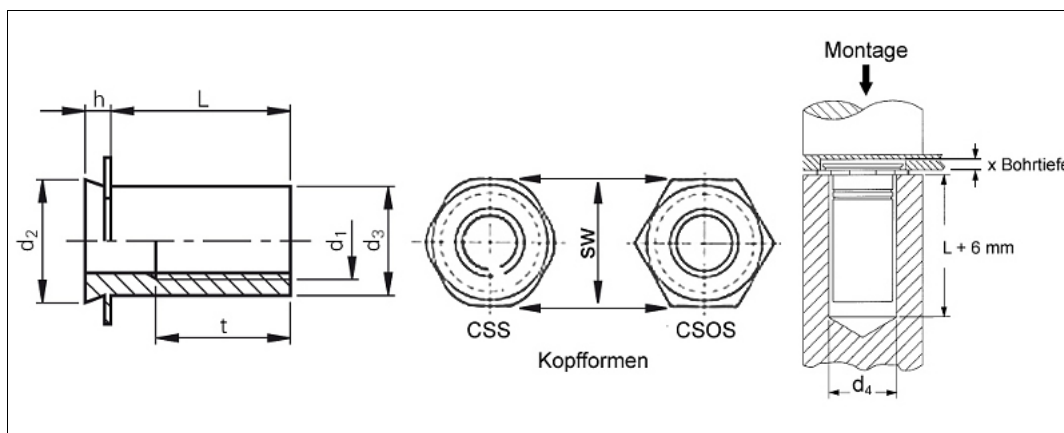

3D-Daten verfügbar	
Ausführung	Für unsichtbare Montage, speziell für Typenschilder, Frontplatten u. Folientastaturen.
Bestellbezeichnung	CSS-M3-4
Gewinde d1	M3
Sackloch-Ø im Blech +0,08 0	5,4 mm
Bohrtiefe x min.	1,10 mm
d2 max.	5,39 mm
d3 max.	4,2 mm
d4	4,33 mm
sw ±0,13	6,35 mm
t min.	5 mm
h max.	1,04 mm
sm min.	1,6 mm
L +0,05 -0,13	4 mm
Min. Randabstand bis Mitte Loch	4,8 mm
Werkstoff	Nichtrostender Stahl 18/8 (AISI 300) passiviert.
Einsatz	Für Blechhärten bis HRB 70.
Hinweis	Buchse ab Länge 10 mm kopfseitig geschlossen. Fräser HSS 2-lippig zentrumschneidend für jeweiligen Durchmesser bestellen.
Werkzeuge	

Einpressmaschinen	
-------------------	--

Internetadresse: