

## Technisches Datenblatt - FDS 2208.003

### Arretierungen Federnde Druckstücke, glatte Ausführung, mit Bund

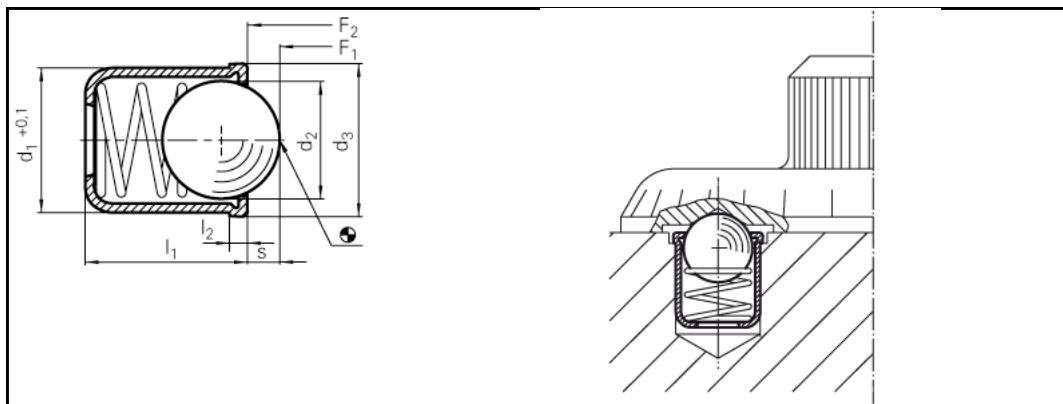

Ausführung	normale Federkraft
Bestellbezeichnung	FDS 2208.003
d1	3 mm
d2	2,38 mm
d3	3,5 mm
l1	4,0 mm
l2	0,75 mm
s	0,7 mm
Federkraft F1 *	1,8 [N]
Federkraft F2 *	3,5 [N]
Werkstoffe	Hülse: Nichtrostender Stahl 1.4303 Kugel: Nichtrostender Stahl gehärtet Feder: Nichtrostender Stahl
Hinweis	Federnde Druckstücke werden speziell auf Federweg und Federkraft geprüft. Zur Arretierung sowie als An- und Abdruckstifte.
Temperatureinsatzbereich max.	250 °C
	* statistischer Mittelwert

Internetadresse:

<http://shop.kvt->

[fastening.at/katalog/pdfcreate.jsp?itemNr=FDS%202208.003&grptxt=Arretierungen%20Federnde%20Druckst%C3%BCcke%2C%20glatte%20Ausf%C3%BChrung%2C%20mit%20Bund&ie=.pdf](http://fastening.at/katalog/pdfcreate.jsp?itemNr=FDS%202208.003&grptxt=Arretierungen%20Federnde%20Druckst%C3%BCcke%2C%20glatte%20Ausf%C3%BChrung%2C%20mit%20Bund&ie=.pdf)